

The Firefly Project - Technical Rider

1. Allgemein

Wir sind mit an einer guten Zusammenarbeit mit der Crew vor Ort interessiert. Wir sehen sie nicht als Helfer, sondern als Kollegen an.

Sollten bei den nachfolgenden Anforderungen Fragen auftreten, kontaktieren Sie uns bitte frühzeitig.

Die Band „The Firefly Project“ besteht aus

- Astrid (Gesang weiblich)
- Christoph (Gesang männlich, Keyboard)
- Tobias (Gitarre 1)
- Bastian (Gitarre 2)
- Gregor (Bass, Harp)
- Christian (Schlagzeug)

2. Technische Anforderungen

PA:

Professionelles Beschallungssystem, der Saalgröße bzw. dem Platz angepasst (Markenware, kein Eigenbau!) Mindestens 2 x 2 kW / 500 Personen. Sollte Bässe bis 30 Hz übertragen können. Sollte beim Eintreffen der Musiker aufgebaut und eingemessen sein.

Monitoring:

- 4 Wedges (12/2“ oder besser)
- 1 Drumfill (12/2“ oder besser)
- pro Weg ein 31 Band-EQ

Mischpult:

- 24 Kanäle, min. 6 Aux-wege, 4 Band-EQ (min. 2-fach parametr.)

Peripherie:

- 2 x 31 Band-EQ
- 1 x Hall/Reverb (Digital, TC, Lexicon oder vergleichbar)

Mikrofone und Zubehör:

- Für Drums: 1x Bassdrum, 1 oder 2 x Snare, 1 x Hi-hat, 2x Overhead, 4xToms + Stative
- Für Mundharmonika: 1 x (clean, keine Bluesharp) + Stativ
- Für Sänger: Band bringt eigene Mikrofone mit, aber 3 x Stative werden benötigt.
- Stative: Profiqualität, bevorzugt K&M
- Mikrofonkabel: Ausreichend entsprechend der Mikrofonierung

DI:

- 3 DI-Anschlüsse für Gitarrenverstärker / Pedal-Boards und Bass-Amp (haben alle integrierte DI-Ausgänge)
- 1 aktive DI-Box für Akustikgitarre
- 1 DI-Box für Keyboard

Licht:

- Ein der Location, Bühnengröße und dem Anlass entsprechendes Lichtsystem.
- Schattenfreie Ausleuchtung der Band ist erwünscht.
- Bei der Gestaltung des Lichts ist bitte darauf zu achten, dass die Musiker nicht geblendet werden.

Sonstiges:

- Es werden mindestens 4x2 Stromanschlüsse auf der Bühne benötigt (siehe Bühnenplan).

Die Band bringt selbst mit:

- Pedal-Boards
- Die Sänger bringen eigene Mikrofone mit!
- Backgroundlogo (2 x 1 m)
- Drumset inkl. Hocker
- Gitarrenamps + Boxen
- Bassamp + Box

Bei Auftritten mit mehreren Bands wie z. B. Festivals wird der Veranstalter gebeten, die Absprache bzgl. Mitnutzung / Mehrfachnutzung von Verstärkern und Drumset mit den anderen Bands zu koordinieren.

3. Bühnenplan

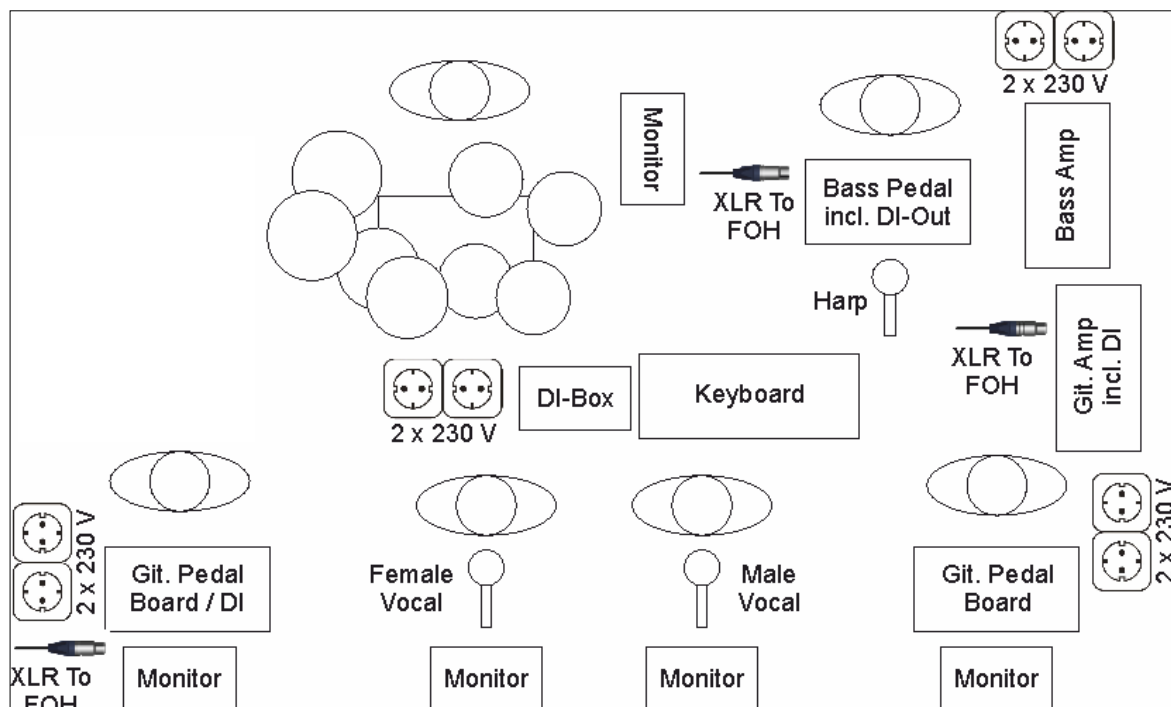

4. Inputliste

Zur Zeit nicht verwendet da die Band keinen eigenen Tontechniker mitbringt

5. Sonstiges

- Diese Bühnenanweisung ist Bestandteil des Gastspielvertrags.
- Bühnenabmessungen: mind. 6 x 3 m, leicht begehbar, überdacht.
- Die Bühne muss den branchenüblichen Sicherheitsstandards entsprechen.
- Die Position des Mischpultes muss vor der Bühne sein. Hinter der Bühne, Control-Rooms, etc sind nicht akzeptabel.
- Ein Stuhl für Akustik-Sets
- Ein Tontechniker während der gesamten Zeit incl. Aufbau und Soundcheck
- Ein Lichttechniker
- 1 Kasten Wasser auf der Bühne
- Backstagebereich zum Abstellen von Transportmitteln
- Wir benötigen für den Aufbau und Soundcheck ca. 1,5 Stunden!

6. Kontakt

Die Anforderungen in diesem Technical Rider stellen ein Optimum an Gegebenheiten dar. Es lässt sich immer eine Kompromisslösung finden, deshalb treten Sie bitte frühzeitig mit uns in Kontakt.

Booking Contact

Christian Labeck
booking@thefireflyproject.de
0172-6746401

Technical Contact

Gregor Heß
bass@thefireflyproject.de

General Contact

info@thefireflyproject.de
www.thefireflyproject.de